

resideo

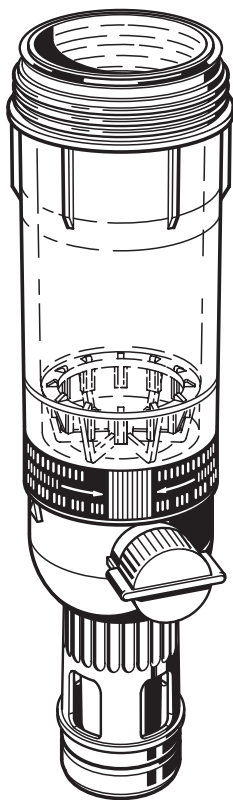

# Braukmann KF11S

Einbau-Anleitung · Installation Instruction · Instructions de montage  
Installatievoorschrift · Istruzioni per il montaggio · Instrucciones de instalación



Filtertasse  
Filter bowl  
Pot de décantation  
Zeefhouder  
Tazza del filtro  
Vaso de filtro

## 1. Montage

- 1.1 Ventil **1** und **2** schließen.
- 1.2 Kugelhahn am Filter durch Drehen des Rückspülknopfs **3** öffnen, um das enthaltene Wasser abzulassen.
-  Für geeigneten Wasserabfluß oder Auffanggefäß sorgen.
- 1.3 Filtertasse mit Doppelringschlüssel ZR10K lösen und abschrauben
  - Das restliche Wasser läuft jetzt aus.
- 1.4 Filtertasse KF11S und O-Ring austauschen und montieren
  - O-Ring **4** auf Filtertasse legen
- 1.5 Filtertasse mit Doppelringschlüssel bis zum Anschlag einschrauben.
- 1.6 Kugelhahn wieder schließen.
- 1.7 Ventil **1** und **2** öffnen.

## 2. Verwendungsbereich

Für Resideo Filter F76S, F76CS und FF09S, Filterkombinationen FK76CS und FK09S, Hauswasserstationen HS10S, Hauswasserverteiler HV20D, und Nachrüstfilter FN09S.

Wasser bis 40 °C

-  Zum Reinigen der Kunststoffteile keine lösmittelhaltigen Pflegemittel benutzen.

## 1. Assembly

- 1.1 Close valves **1** and **2**.
- 1.2 To drain water, open the ball valve on the filter by turning the reverse rinsing knob **3**.
-  Check availability of suitable drainage outlet or catchment vessel.
- 1.3 Loosen filter bowl with double ring wrench ZR10K and unscrew to remove
  - The remaining water will now run out.
- 1.4 Exchange the KF11S filter bowl and 'O' ring
  - Place 'O' ring **4** on the filter bowl
- 1.5 Screw in filter bowl with the double ring wrench until it reaches stops.
- 1.6 Close the ball valve.
- 1.7 Open valve **1** and **2**.

## 2. Applications

For Resideo F76S, F76CS and FF09S filters, FK76CS and FK09S filter combinations, HS10S domestic water supply unit, HV20D water distributor unit and FN09S retrofit filter

Water up to 40 °C

-  Materials containing solvents must not be used for cleaning plastic parts.

## 3. Sicherheitshinweise

- 3.1 Benutzen Sie das Gerät
  - in einwandfreiem Zustand
  - bestimmungsgemäß
  - sicherheits- und gefahrenbewußt.
- 3.2 Beachten Sie die Einbau-Anleitung.
- 3.3 Lassen Sie Störungen, welche die Sicherheit beeinträchtigen können, umgehend beseitigen.
- 3.4 Die Filtertasse KF11S ist ausschließlich für die in dieser Einbau-Anleitung genannten Einsatzgebiete bestimmt.  
Eine andere oder darüber hinausgehende Benutzung gilt als nicht bestimmungsgemäß.
- 3.5 Alle Montagearbeiten sind durch autorisiertes Fachpersonal auszuführen.

## 3. Safety guidelines

- 3.1 Use the appliance only
  - In good condition
  - According to regulations
  - With due regard to safety
- 3.2 Follow installation instructions
- 3.3 Immediately rectify any malfunctions which may influence safety.
- 3.4 The KF11S filter bowl is exclusively for use on for applications detailed in these installation instructions. Any variation from this or other use will not comply with requirements.
- 3.5 All assembly work must be carried out by authorised specialists.

## 1. Montage

- 1.1 Fermer les vannes [1] et [2] .
- 1.2 Ouvrir le robinet à boule du filtre en tournant le bouton de rinçage à contre-courant [3] pour évacuer l'eau qui s'y trouve.
  -  Prévoir une évacuation adéquate ou un récipient.
- 1.3 Dévisser le pot de décantation avec la double clé polygonale ZR10K
  - Le restant de l'eau s'écoulera maintenant.
- 1.4 Remplacer le pot de décantation KF11S et le joint torique
  - Poser le joint torique [4] sur le pot de décantation
- 1.5 Visser le pot de décantation jusqu'à la butée avec la double clé polygonale.
- 1.6 Refermer le robinet à boule.
- 1.7 Ouvrir la vanne [1] et [2] .

## 2. Domaine d'application

Pour les filtres Resideo F76S, F76CS et FF09S, les ensembles de filtres FK76CS et FK09S, les stations pour eaux ménagères HS10S, les distributeurs d'eaux ménagères HV20D et les filtres pour montage ultérieur FN09S

de l'eau

jusqu'à 40 °C

-  Pour le nettoyage ne pas utiliser des produits d'entretien qui contiennent des solvants.

## 3. Conseils de sécurité

- 3.1 Utiliser le dispositif
  - en parfait état
  - conformément à son but
  - en tenant compte de la sécurité et d'éventuels dangers.
- 3.2 Respecter les instructions de montage.
- 3.3 Faire éliminer immédiatement toute panne pouvant compromettre la sécurité.
- 3.4 Le pot de décantation KF11S est uniquement destinée aux domaines d'application dont question dans ces instructions de montage. Tout autre emploi dépassant ces domaines sera considéré comme étant contraire à son but.
- 3.5 Tous les travaux de montage seront effectués par un personnel qualifié ayant reçu l'autorisation.

## 1. Montage

- 1.1 Kleppen [1] en [2] sluiten.
- 1.2 Kogelafsluiter van het filter door draaien van de terugspoelknop [3] openen om het resterende water af te tappen.
  -  Voor een geschikte waterafvoer of vergaarbak zorgen.
- 1.3 Zeefhouder met dubbele ringsleutel ZR10K losschroeven en verwijderen
  - Het resterende water vloeit nu af.
- 1.4 Zeefhouder KF11S en O-ring uitwisselen
  - O-ring [4] op de zeefhouder leggen
- 1.5 Zeefhouder met dubbele ringsleutel tot aan de aanslag vastschroeven.
- 1.6 Kogelafsluiter weer dichtdraaien.
- 1.7 Klep [1] en [2] openen.

## 2. Toepassingsgebied

Voor Resideo filters F76S, F76CS et FF09S, filtercombinaties FK76CS en FK09S, huishoudwatercombinaties HS10S, huishoudwaterverdelers HV20D en achteraf te monteren filters FN09S

water tot 40 °C

-  Voor het reinigen geen schoonmaak-producten gebruiken, die oplosmiddelen bevatten.

## 3. Veiligheidswenken

- 3.1 Het apparaat gebruiken :
  - in uitstekende staat
  - overeenkomstig de doelstelling daarvan
  - rekening houdend met de veiligheid en eventuele gevaren.
- 3.2 Het installatievoorschrift in acht nemen.
- 3.3 Storingen, die aan de veiligheid afbreuk kunnen doen, onmiddellijk laten verhelpen.
- 3.4 De zeefhouder KF11S is uitsluitend bestemd voor de in dit installatievoorschrift vermelde toepassingsgebieden. Elk ander daaraan te buiten gaand gebruik doelstelling daarvan.
- 3.5 Alle montagewerkzaamheden dienen door daartoe gemachtigd vakkundig personeel te worden uitgevoerd.

## 1. Montaggio

- 1.1 Chiudere le valvole **1** e **2**.
  - 1.2 Aprire il rubinetto sferico del filtro girando il bottone di lavaggio in controcorrente **3** per scaricare l'acqua che ci si trova.
-  Prevedere uno scarico adeguato oppure un recipiente.
- 1.3 Svitare la cartuccia di filtro con la doppia chiave poligonale e toglierla
    - Allora il resto dell'acqua defluisce.
  - 1.4 Sostituire la tazza del filtro KF11S nonché il giunto torico
    - Porre il giunto torico **4** sulla tazza del filtro
  - 1.5 Avvitare la tazza del filtro fino all'arresto con la oppia chiave poligonale.
  - 1.6 Richiudere il rubinetto sferico.
  - 1.7 Aprire la valvola **1** e **2**.

## 2. Campo d'impiego

Per i filtri Resideo F76S, F76CS e FF09S, i complessi di filtrazione FK76CS e FK09S, i gruppi per acqua servizi HS10S, i distributori di acqua servizi HV20D ed i filtri per montaggio ulteriore FN09S

acqua fino a 40 °C

 Per la pulizia dei pezzi in materia sintetica non usare detergenti che contengono solventi.

### 3. Consigli di sicurezza

- 3.1 Servirsi del dispositivo :
  - in una perfetta condizione
  - in conformità al suo scopo
  - tenendo in conto la sicurezza e pericoli eventuali.
- 3.2 Osservare le istruzioni per il montaggio.
- 3.3 Far eliminare subito ogni panna che potrebbe compromettere la sicurezza.
- 3.4 La tazza del filtro KF11S è esclusivamente destinata ai campi d'impiego di cui si tratta in queste istruzioni per il montaggio. Qualunque altro uso è considerato come essendo contrario al suo scopo.
- 3.5 Tutti i lavori di montaggio saranno compiuti da personale competente e autorizzato.

## 1. Montaje

- 1.1 Cerrar las válvulas **1** y **2**.
  - 1.2 Abrir el grifo esférico al girar el botón de enjuague a contracorriente **3** para evacuar el agua que se encuentra en él.
-  Cuidar de un desagüe conveniente o de un recipiente.
- 1.3 Destornillar la carga de filtro con la doble llave poligonal y quitarla
    - Entonces el resto del agua se evacua.
  - 1.4 Reemplazar el vaso de filtro KF11S y la junta tórica
    - Poner la junta tórica **4** sobre el vaso de filtro.
  - 1.5 Atornillar el vaso de filtro hasta el tope de retención con la doble llave poligonal.
  - 1.6 Volver a cerrar el grifo esférico.
  - 1.7 Abrir la válvula **1** y **2**.

## 2. Campo de aplicación

Para los filtros Resideo F76S, F76CS y FF09S, los conjuntos de filtración FK76CS y FK09S, los grupos de aguas domésticas HS10S, los distribuidores de aguas domésticas HV20D y los filtros para montaje posterior FN09S

agua hasta 40 °C

 Para limpiar piezas de material sintético no utilizar artículos de limpieza que contienen disolventes.

### 3. Consejos de seguridad

- 3.1 Utilizar el equipo
  - en perfecto estado
  - según su objetivo
  - al tener cuidado en la seguridad y periculosos eventuales.
- 3.2 Respetar las intrusiones de montaje
- 3.3 Dar a eliminar inmediatamente averías que podrían comprometer la seguridad.
- 3.4 El vaso de filtro KF11S sirve sólo en las aplicaciones mencionadas en estas instrucciones de montaje. Cualquier otro empleo que exede estos campos de aplicación se considerará como contrario a su objetivo.
- 3.5 Todos los trabajos de montaje se efectuarán por especialistas autorizados.



Manufactured for  
and on behalf of

Pittway Sàrl, Z.A., La Pièce 4,  
1180 Rolle, Switzerland

by its authorised representative  
Ademco 1 GmbH

For more information  
[homecomfort.resideo.com/europe](http://homecomfort.resideo.com/europe)

Ademco 1 GmbH, Hardhofweg 40,  
74821 MOSBACH, GERMANY

Phone: +49 6261 810  
Fax: +49 6261 81309

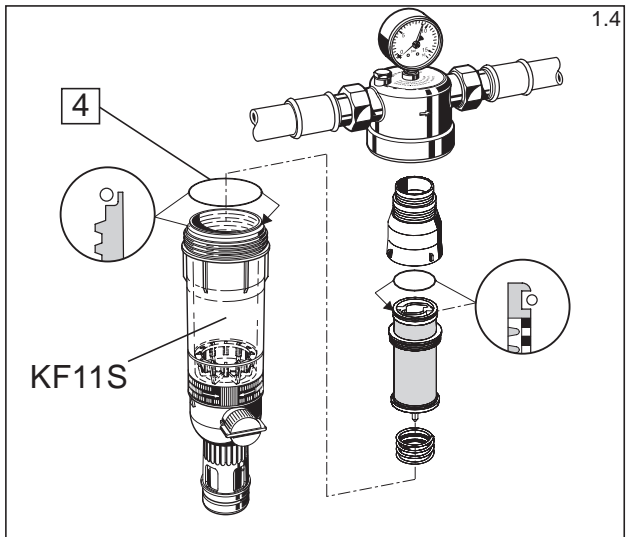
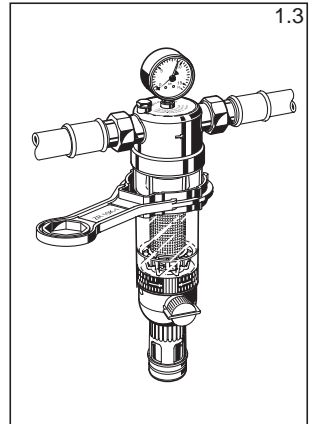
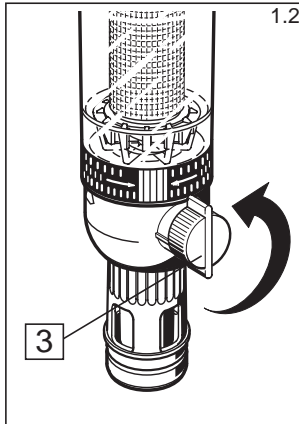
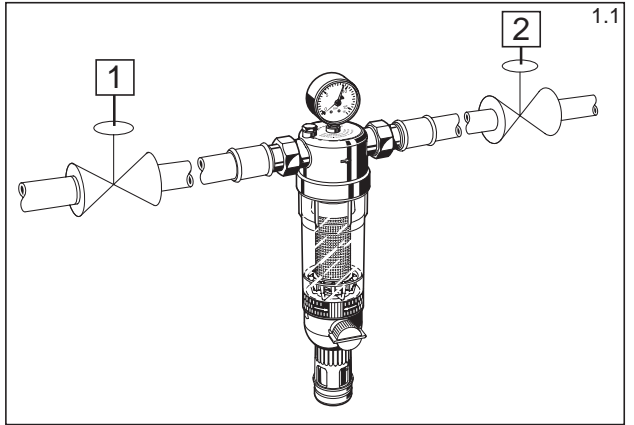

---

<b>Inhaltsübersicht</b>	<b>Seite</b>
<b>(D)</b> 1. Montage	2
2. Verwendung	2
3. Sicherheitshinweise	2

---

<b>Index</b>	<b>Page</b>
<b>(GB)</b> 1. Assembly	2
2. Applications	2
3. Safety guidelines	2

---

<b>Index</b>	<b>Page</b>
<b>(F)</b> 1. Montage	3
2. Domaine d'application	3
3. Notes de sécurité	3

---

<b>Inhoudsopgave</b>	<b>Bladzijde</b>
<b>(NL)</b> 1. Montage	3
2. Toepassingsgebied	3
3. Veiligheidsopmerkingen	3

---

<b>Indice</b>	<b>Pagina</b>
<b>(I)</b> 1. Montaggio	4
2. Campo d'impiego	4
3. Note di sicurezza	4

---

<b>Indice</b>	<b>Página</b>
<b>(E)</b> 1. Montaje	4
2. Campo de aplicación	4
3. Notas de seguridad	4