

## Bedienungsanleitung Kabelfernbedienung

DEUTSCH

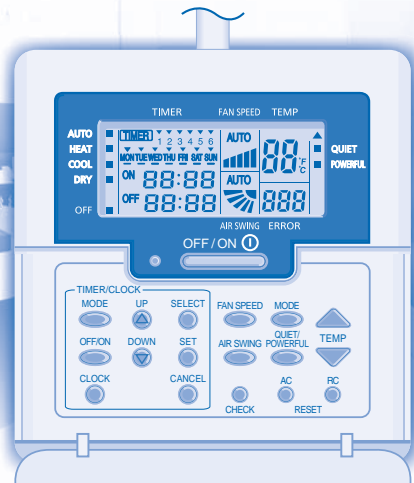

CZ - RD52CP

### INHALT

Produktübersicht	2
Vorbereitung der Fernbedienung	3
Bedienung	4
Einstellen des Timers	5
Einstellen des Tagestimers	6
Einstellen des Wochentimers	7~8
Störungssuche	8



© Panasonic HA Air-Conditioning (M) Sdn. Bhd. 2008.  
Unauthorized copying and distribution is a violation of law.

Panasonic Corporation  
Website: <http://panasonic.net/>

## PRODUKTÜBERSICHT

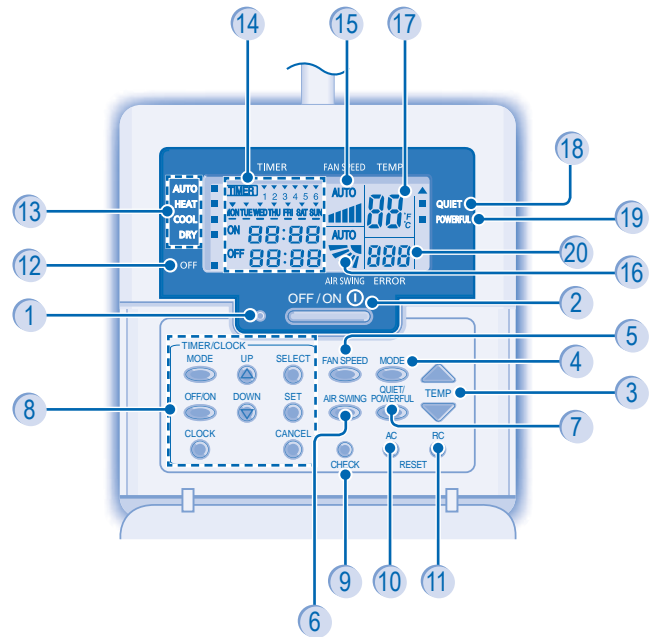

- |                                     |   |
|-------------------------------------|---|
| 1 Betriebs-LED                      | 11 Zurückstellen der Fernbedienung          |
| 2 Betriebstaste (Ein/Aus)           | 12 Anzeige Gerät AUS (OFF)                  |
| 3 Temperatureinstellung             | 13 Betriebsartenanzeige                     |
| 4 Betriebsartenwahl                 | 14 Anzeige von Timereinstellung und Uhrzeit |
| 5 Ventilatorzahl                    | 15 Ventilatorzahl                           |
| 6 Einstellung der Luftstromrichtung | 16 Eingestellte Luftstromrichtung           |
| 7 Flüsterbetrieb/Turbobetrieb       | 17 Eingestellte Temperatur                  |
| 8 Timer-Programmierung              | 18 Anzeige Flüsterbetrieb                   |
| 9 CHECK                             | 19 Anzeige Turbobetrieb                     |
| 10 Zurückstellen des Klimageräts    | 20 Anzeige Systemfehler                     |

## VORBEREITUNG DER FERNBEDIENUNG

### EINSTELLUNG VON WOCHENTAG UND UHRZEIT

Wochentag und Uhrzeit müssen eingestellt werden, wenn das Gerät entweder zum ersten Mal oder nach einer längeren Unterbrechung der Stromzufuhr eingeschaltet wird. Die aktuelle Uhrzeit wird zur Basiszeit für alle Timerfunktionen. Stellen Sie die aktuelle Uhrzeit und den aktuellen Wochentag genau ein.

Beispiel: Der aktuelle Wochentag ist ein Mittwoch, und die aktuelle Uhrzeit ist 8:00 Uhr

1 Schalten Sie das Gerät ein

2 Drücken Sie

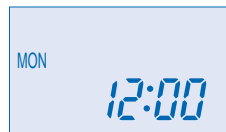
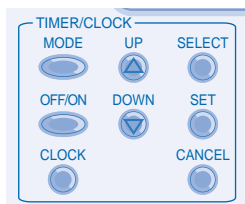

„MON“ und „12:00“ blinken

3 Stellen Sie den aktuellen Wochentag ein

Drücken Sie bzw. , um den aktuellen Wochentag auszuwählen.  
Beispiel: Stellen Sie WED (Mittwoch) ein.

Bestätigen Sie den eingestellten Wochentag mit .

4 Stellen Sie die aktuelle Uhrzeit ein

Drücken Sie bzw. , um die Uhrzeit einzustellen.  
Beispiel: Stellen Sie 8:00 ein.

Bestätigen Sie die Uhrzeit mit .

#### Anmerkung:

- Drücken Sie , um die Zeit zu erhöhen, bzw. , um sie zu verringern (1-Minuten-Schritte), oder halten Sie die jeweilige Taste gedrückt, um die Zeit schneller zu verstellen.
- Wenn die Tasten bzw. während der Einstellung von Wochentag oder Uhrzeit 30 Sekunden lang nicht gedrückt werden, oder wenn gedrückt wird, wird die aktuelle Einstellung übernommen, und der Einstellvorgang ist beendet.

Anzeige von Uhrzeit und Wochentag nach dem Einstellen

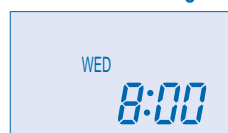

„:“ blinkt

## BEDIENUNG

1 EIN- BZW. AUSSCHALTEN DES GERÄTS

- Es ist zu beachten, dass das Gerät nur eingeschaltet werden kann, wenn auf dem Display der Fernbedienung OFF (AUS) angezeigt wird.
- Im Normalbetrieb erscheint OFF (AUS) auf der Anzeige, wenn das Gerät ausgeschaltet wird.

2 EINSTELLEN DER TEMPERATUR

- Einstellbereich : 16°C ~ 30°C.

3 EINSTELLEN DER BETRIEBSART

#### AUTOMATIKBETRIEB (AUTO)

- Das Gerät wählt die Betriebsart in Abhängigkeit von der eingestellten Temperatur, der Außen- und der Raumlufttemperatur automatisch.

#### HEIZBETRIEB (HEAT)

- Es dauert etwas, bis das Gerät aufgeheizt ist.

#### KÜHLBETRIEB (COOL)

#### ENTFEUCHTUNGSBETRIEB (DRY)

- Das Innengerät läuft mit niedriger Ventilatorzahl, um sanft zu kühlen.
- In der Betriebsart Entfeuchten läuft der Ventilator mit einer niedrigen Drehzahl.
- Die Bewegung der Lamellen stimmt nicht zwangsläufig mit der Darstellung auf der Fernbedienung überein.

4 EINSTELLEN DER VENTILATORDREHZAHL (5 Einstellungen)



- In der Stellung AUTO wird die Drehzahl des Innengeräteventilators automatisch an die jeweilige Betriebsart angepasst.

5 EINSTELLEN DER VERTIKALEN ZULUFTRICHTUNG (5 Einstellungen)



- Durch die richtige Lamellenposition wird die Luft gleichmäßig im Raum verteilt.
- In der Stellung AUTO schwenken die Lamellen automatisch auf und ab.
- Im Heizbetrieb wird die Luft eine Zeit lang horizontal ausgeblasen, danach erst wird sie nach unten ausgeblasen.

6

#### QUIET - FLÜSTERBETRIEB

- In dieser Betriebsart wird der Schallpegel verringert.

#### POWERFUL - TURBOBETRIEB

- Der Turbobetrieb dient dem raschen Erreichen der gewünschten Raumtemperatur.

## EINSTELLEN DES TIMERS

Die Fernbedienung bietet zwei Timerfunktionen:

- Tagestimer
- Wochentimer
- Tagestimer und Wochentimer können nicht gleichzeitig eingestellt werden.
- Wählen Sie je nach Bedarf eine der beiden Timerfunktionen aus.

### Wechseln der Anzeige

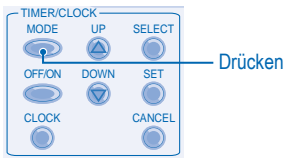

- Drücken Sie Timer einmal, um von der Anzeige der Uhrzeit zur Anzeige des Timers zu wechseln und umgekehrt.
- Drücken Sie Timer länger als 4 Sekunden, um von der Anzeige des Tagestimers zur Anzeige des Wochentimers zu wechseln und umgekehrt.

### Anzeige des Tagestimers

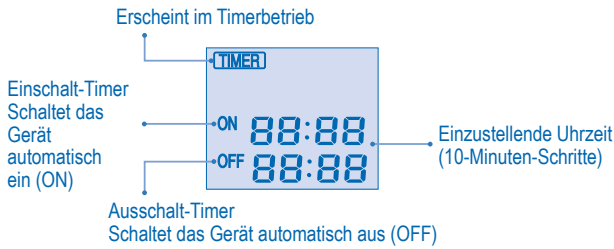

### Anzeige des Wochentimers

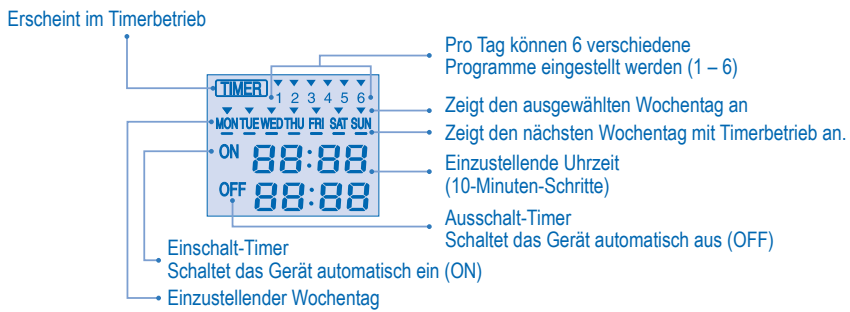

5

## EINSTELLEN DES TAGESTIMERS

### ► Einstellen des Tagestimers

- Pro Tag können Einschalt- oder Ausschalt-Timer entweder einzeln oder gemeinsam genutzt werden.

#### 1 Wechseln der Anzeige

Drücken Sie Timer , um zur Anzeige des Tagestimers zu wechseln.

#### 2 Drücken Sie Timer , um den Einschalt- bzw. den Ausschalt-Timer auszuwählen.

**Beispiel: Einschalten des Geräts um 09:00 Uhr**

Drücken Sie Timer , um den Einschalt-Timer (ON) auszuwählen.

Drücken Sie bzw. , um die gewünschte Schaltzeit einzustellen. Drücken Sie dann , um die Schaltzeit zu bestätigen.

Oder drücken Sie , wenn Sie keine Einschaltzeit einstellen möchten.

**Beispiel: Ausschalten des Geräts um 18:30 Uhr**

Drücken Sie Timer , um den Ausschalt-Timer (OFF) auszuwählen.

Drücken Sie bzw. , um die gewünschte Schaltzeit einzustellen. Drücken Sie dann , um die Schaltzeit zu bestätigen.

Oder drücken Sie , wenn Sie keine Ausschaltzeit einstellen möchten.

Anmerkung:

- Wenn der Einschalt-Timer gestellt ist, kann das Gerät vor der eingestellten Uhrzeit anlaufen, damit die gewünschte Raumtemperatur zu diesem Zeitpunkt erreicht ist.
- Die Timerfunktion richtet sich nach der in der Fernbedienung eingestellten Uhrzeit und wird täglich ausgeführt. Zum Einstellen der Uhrzeit siehe unter „Vorbereitung der Fernbedienung“.
- Die Timer-Einstellung, die der aktuellen Uhrzeit am nächsten ist, wird zuerst ausgeführt.
- Nach einem Stromausfall oder dem Deaktivieren der Timerfunktion kann durch Drücken der Taste die vorherige Einstellung wiederhergestellt werden.

Anzeigebeispiele des Tagestimers:

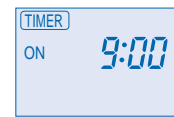

Nur der Einschalt-Timer wurde eingestellt. Das Gerät wird automatisch um 9:00 Uhr eingeschaltet.



Nur der Ausschalt-Timer wurde eingestellt. Das Gerät wird automatisch um 18:30 Uhr ausgeschaltet.



Sowohl Einschalt- als auch Ausschalt-Timer wurden eingestellt.

6

## EINSTELLEN DES WOCHENTIMERS

### ► Einstellen des Wochentimers

- Der Timer kann für jeden Wochentag (Montag bis Sonntag) mit sechs Programmen pro Tag eingestellt werden.
- Zusätzlich zur Einschaltzeit kann auch die gewünschte Temperatur eingestellt werden.
- Ein bestimmtes Timerprogramm kann pro Tag nur einmal eingestellt werden.
- Es können mehrere Tage mit den gleichen Timereinstellungen programmiert werden.
- Erhöhte Energieersparnis durch die Möglichkeit, pro Wochentag bis zu 6 Schaltvorgänge einzustellen.

#### Einstellen von Wochentag und Timer

1. Drücken Sie Timer vier Sekunden lang, um zur Anzeige des Wochentimers zu wechseln.



2. Drücken Sie Timer bzw. , um den gewünschten Wochentag auszuwählen.
3. Drücken Sie , um die Auswahl zu bestätigen.
4. Auf dem Display blinkt „1“. Drücken Sie , um das Programm 1 einzustellen.
5. Drücken Sie Timer , um den Einschalt- bzw. den Ausschalt-Timer auszuwählen.
6. Drücken Sie Timer bzw. , um die gewünschte Uhrzeit einzustellen.

Zusätzlich zur Schaltzeit können Sie mit auch die gewünschte Temperatur einstellen.

7. Drücken Sie , um Programm 1 zu bestätigen. Der ausgewählte Wochentag wird durch das Symbol gekennzeichnet.

• Nach 2 Sekunden wechselt die Anzeige zum nächsten Programm. Wiederholen Sie die Schritte 4 bis 7, um die Programme 2 bis 6 einzustellen.

• Wenn während der Timereinstellung 30 Sekunden lang keine Taste gedrückt wird, oder wenn die Taste gedrückt wird, wird die aktuelle Einstellung übernommen, und der Einstellvorgang ist beendet.

#### Überprüfen des aktuellen Timerprogramms

Gehen Sie wie folgt vor, um das Timerprogramm eines bestimmten Tages zu überprüfen.

1. Drücken Sie , um in die Timereinstellung zu gelangen.
2. Drücken Sie , um in die Einstellung des Wochentags zu gelangen.
3. Drücken Sie bzw. , bis der gewünschte Wochentag angezeigt wird. Drücken Sie dann , um die Auswahl zu bestätigen.
4. Drücken Sie Timer bzw. , um die eingestellten Programme zu überprüfen.

#### Ändern des aktuellen Timerprogramms oder Hinzufügen eines neuen Timerprogramms

1. Drücken Sie , um in die Timereinstellung zu gelangen.
2. Drücken Sie , um in die Einstellung des Wochentags zu gelangen.
3. Drücken Sie Timer bzw. , bis der gewünschte Wochentag angezeigt wird.
4. Führen Sie die Schritte 4 bis 7 unter „Einstellen von Wochentag und Timer“ aus, um ein bestehendes Timerprogramm zu ändern, oder fügen Sie ein neues Timerprogramm hinzu.

7

### Löschen des aktuellen Timerprogramms

Gehen Sie wie folgt vor, um das Timerprogramm eines bestimmten Tages zu löschen.

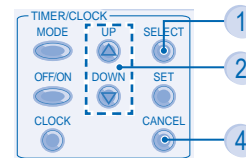

1. Drücken Sie , um zum gewünschten Wochentag zu gelangen.
  2. Drücken Sie Timer bzw. , bis der gewünschte Wochentag angezeigt wird.
  3. Drücken Sie , um zur Programmeinstellung zu gelangen.
  4. Drücken Sie Timer bzw. , bis der gewünschte Wochentag angezeigt wird.
- Drücken Sie , um das Programm zu löschen. Das Symbol wird nicht mehr angezeigt.

#### Beispiele für Einstellungen:

A - Montag bis Freitag: Einschalten um 09:00 Uhr mit 20 °C (Programm 1) und Ausschalten um 18:30 Uhr (Programm 2).  
B - Nur Mittwoch: Zusätzliches Ausschalten um 12:30 Uhr (Programm 3) und Einschalten um 13:30 Uhr (Programm 4).

#### ■ Einstellung A (Montag bis Freitag – gemeinsame Tageseinstellung)

Zum Einstellen des Timers siehe Schritte 1 bis 7 unter „Einstellen von Wochentag und Timer“ auf Seite 7.

Programm 1: Stellen Sie ON ein, als Schaltzeit 09:00 und als Temperatur 20 °C.

Programm 2: Stellen Sie OFF ein und als Schaltzeit 18:30.

Programme 3 bis 6: Kein Timer-Programm eingestellt. Drücken Sie oder warten Sie 30 Sekunden, um den Wochentimer zu verlassen.

#### ■ Einstellung B (Mittwoch – neues Timerprogramm hinzufügen)

1. Drücken Sie , um in die Timereinstellung zu gelangen.
2. Drücken Sie Timer , um in die Einstellung des Wochentags zu gelangen.
3. Drücken Sie bzw. , bis „WED“ (Mittwoch) angezeigt wird. Drücken Sie dann , um die Auswahl zu bestätigen.
4. Führen Sie die Schritte 4 bis 7 unter „Einstellen von Wochentag und Timer“ aus, um die Programme 3 und 4 hinzuzufügen.

Anmerkung: Die Timer-Einstellung, die der aktuellen Uhrzeit und dem aktuellen Tag am nächsten ist, wird zuerst ausgeführt.

#### Aktivieren und Deaktivieren des Wochentimers

- Um den Wochentimer zu deaktivieren, drücken Sie , dann .
- Um den Wochentimer wieder zu aktivieren, drücken Sie , dann .

## STÖRUNGSSUCHE

### Eine eventuell auftretende Betriebsstörung äußert sich wie folgt:

- Das Gerät bleibt stehen, und die Betriebs-LED ist AUS.
- Die Anzeige OFF (AUS) erscheint nicht auf dem Fernbedienungsdisplay.

Im Falle einer Störung kann der Fehlercode mit Hilfe der Fernbedienung wie folgt ausgelesen werden:

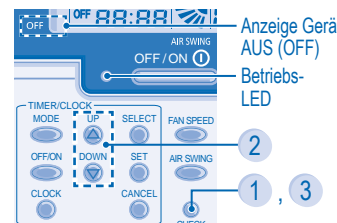

Achten Sie darauf, dass die Betriebs-LED nicht leuchtet.

1. Drücken Sie 5 Sekunden lang.
2. Drücken Sie bzw. . Sobald der entsprechende Fehlercode gefunden ist, leuchtet die Betriebs-LED. Lesen Sie den Fehlercode auf der Anzeige ab.
3. Drücken Sie 5 Sekunden lang, um die Störungssuche zu beenden.
4. Teilen Sie Ihrem Fachhändler den Fehlercode mit.

8